

STROBE  
LIGHT

EXTERIOR

**FOLIATEC**.com

MONAGEANLEITUNG • INSTALLATION INSTRUCTION

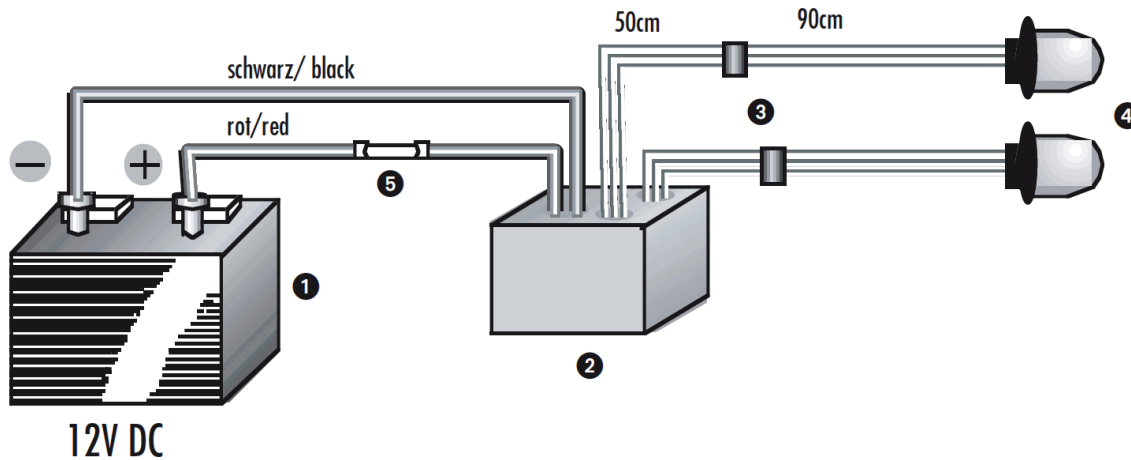

- 1 Sicherungskasten (Klemme 30 oder 15) bzw Batterie / Fuse box (terminal 30 or 15) or battery
- 2 Steuereinheit/ Control unit
- 3 Verbindungsstecker/ Connection plug
- 4 STROBE-Light/ STROBE-light
- 5 Feinsicherung/ Fine-wire fuse

FOLIATEC BöhM GmbH & Co Vertriebs KG  
Neumeyerstr. 70, 90411 Nürnberg, Germany  
Tel.: +49(0)911/97544-0  
Fax: +49(0)911/97544-333  
techsupport@foliatec.de  
www.foliatec.com

### **Packungsinhalt:**

1x Steuergerät (mit drei Funktionen und Ein-/Ausschalter mit roter Kontroll-LED), 2x Stroboskop-Lampen (Glaskolbenstärke 3mm), farbige, transparente Aufsteckkappen (weiß, rot, blau, grün, violett)

### **Achtung:**

**Vor Montage unbedingt Fahrzeugbatterie abklemmen! Die STROBE-Lights passen für Bohrlöcher mit Ø 17,5mm. Ideal zur Montage in Reflektorgehäusen.**

❶ Sollte kein vorhandenes Bohrloch genutzt werden können, bohren Sie ein Loch mit Ø 17,5mm. Bohren Sie langsam und vorsichtig, um z.B. den Reflektor nicht zu beschädigen. Wir empfehlen, mit einem kleinen Bohrer vorzubohren und dann das Montageloch vorsichtig aufzuweiten.

❷ Schließen Sie die STROBE-Lights entsprechend der Schaltskizze an.

### **Sicherheitshinweise:**

Installieren Sie das Produkt nicht auf der Fahrzeugaußenseite oder in einem Bereich, der von außen sichtbar ist. Diese Montageart ist im Bereich der StVZO nicht zulässig. Bitte beachten Sie die landesspezifischen Zulassungsbedingungen. Nicht in der direkten Nähe des Autoradios oder der Heizung montieren. Andere elektronische Geräte, z.B. ABS-System etc. können eventuell in ihrer Funktion beeinflusst werden.

**Nennspannung:** 12 V DC

**Nennstrom:** 270-290mA

**Feinsicherung:** 2,5A

Eingeschaltete Leuchten nicht mit Händen oder anderen Körperteilen berühren. Zur Vermeidung von Kabelbränden, Kurzschlüssen etc. Einbau von KFZ-Fachbetrieb überprüfen lassen.

Anwendung nur für Ausstellungs- und Showzwecke. Nicht im Straßenverkehr verwenden! Für Bereiche außerhalb der Bundesrepublik Deutschland: Bitte beachten Sie die landesspezifischen Zulassungsbedingungen. Der Hersteller übernimmt keine Haftung für Schäden, die durch falsche, unachtsame und/oder unsachgemäße Anwendung hervorgerufen wurden oder entstanden sind. Keine Gewährleistungsansprüche bei Verpolung, unsachgemäßem Einbau, Manipulation der Bauteile etc.

### **Achtung:**

**Keine Montage in Augenhöhe! Nicht in das Blitzlicht schauen. Gefahr von Augenschäden!**

### **Package content:**

1x control unit (with three functions and On / Off switch with red control-LED), 2x stroboscope-lamps (glass bulb thickness 3 mm), color, transparent push-on caps (white, red, blue, green, violet)

### **Caution:**

**Make sure to disconnect the vehicle battery prior to installation! The STROBE-lights fit bore holes with 17.5mm Ø. Ideal for mounting in the reflector housing.**

❶ If an existing bore hole can be used, drill the hole with 17.5 mm Ø. Drill slowly and carefully, so as not to damage the reflector for example. We recommend, drill with a small drill bit first and then carefully expand the hole size.

❷ Connect the STROBE-lights according to the schematic diagram.

### **Safety precautions:**

Do not install the product on the exterior of the vehicle or in an area that is visible from the outside. This type of installation is not allowed according to the Federal Motor Vehicle Safety Standards. Please take the country specific vehicle registration requirements into consideration. Do not install in the direct vicinity of the car radio or heater. Other electronic units, such as the ABS-system may possibly be influenced in their function.

**Rated voltage:** 12 V DC

**Rated current:** 270-290mA

**Fine-wire fuse:** 2,5A

Avoid contact with activated lamps with hands or other parts of the body. Have the installation checked by a qualified automotive shop to avoid cable fires, short circuits etc.

Intended use only for exhibition and show purposes. Do not use in street traffic! For areas outside of the Federal Republic of Germany: Please take the country specific registration requirements into consideration. The manufacturer does not assume responsibilities for damages caused or are the result of wrong, inattentive and / or improper application. Warranty claims for reverse pole connection, improper installation, manipulation of components etc. will not be honored.

### **Caution:**

**Do not install at eye level! Avoid looking into the flashing light. Danger of eye injury!**